

RS150R

HONDA
The Power of Dreams



SPECIFICATIONS

ENJIN		CASIS	
Enjin	Penyejuk Cecair, 4-Lejang, DOHC	Bentuk Kerangka	Rangka Tiub Berkembar
Sesaran Enjin	149.16 cm ³	Dimensi (P x L x T)	2,020 mm x 727 mm x 1,128 mm
Gerek & Lejang	57.300 mm X 57.843 mm	Jarak Roda	1,278 mm
Nisbah Mampatan	11.3 : 1	Ketinggian Tempat Duduk	786 mm
Kuasa Maksimum	11.8 Kw / 9,000 rpm	Jarak Dari Jalan	149 mm
Tork Maksimum	13.6 N.m / 7,000 rpm	Berat (dengan Minyak & Tangki Penuh)	119 kg
Muatan Minyak Enjin	1.1 l (Selepas Ditanggal) 1.3 l (Selepas Pembuangan)	SUSPENSI, RODA, BREK	
SISTEM BAHAN API		Suspensi	Depan: Teleskopik Belakang: Swingarm
Sistem Bahan Api	PGM-Fi (Suntikan Bahan Api)	Saiz Rim	Depan: 17 M/C x MT 1.85 Belakang 17 M/C x MT 3.00
Muatan Tangki Petrol	4.5 l	Ukuran Tayar	Depan: 90 / 80 - 17 M/C 46P (Tanpa Tiub) Belakang: 120 / 70 - 17 M/C 58P (Tanpa Tiub)
SISTEM ELEKTRIK		Jenis Brek	Depan: Cakera Hidraulik Belakang: Cakera Hidraulik
Sistem Penghidup	Penghidup Elektrik		
Kapasiti Bateri	5 A.h		
Keluaran ACC	12 V		
TRANSMISI KUASA			
Klac	Klac Basah Pelbagai		
Transmisi	Manual 6 Kelajuan		



VIVACITY RED



PEARL NIGHTFALL BLUE



RADIATE GREY METALLIC

COP PENIAGA SAH



RS150R



NADI BERTERUSAN

Boon Siew Honda Sdn. Bhd. 200401038385 (676896-A)

721, Persiaran Cassia Selatan 1, Kawasan Perindustrian Batu Kawan,
14100 Simpang Ampat, Pulau Pinang.

Talian Pelanggan 1800 88 3993 / 012-499 3991

www.hondamotorcycle.com.my

Honda Motorcycle Malaysia

hondamotorcycle.my



Gunalah alat
ganti Honda
yang tulen

Gunakan Minyak
Pelincir Honda
untuk prestasi
lebih unggul



EEV

PGM-FI
FUEL INJECTION

**SEMANGAT
IMPIAN**

1 REKA BENTUK GRAFIK MODEN

Grafik rekaan yang tampak bergaya dan menarik dengan rekaan penampilan yang ranggi.

2 SPORTY MUFFLER + EURO 4

Direka agar kelihatan sporty dan ranggi yang memenuhi piawai Euro 4.

3 ENJIN DOHC & 6-KELAJUAN

Dengan enjin yang dipertingkatkan untuk prestasi yang luar biasa dan disempurnakan untuk kuasa dan kelajuan.

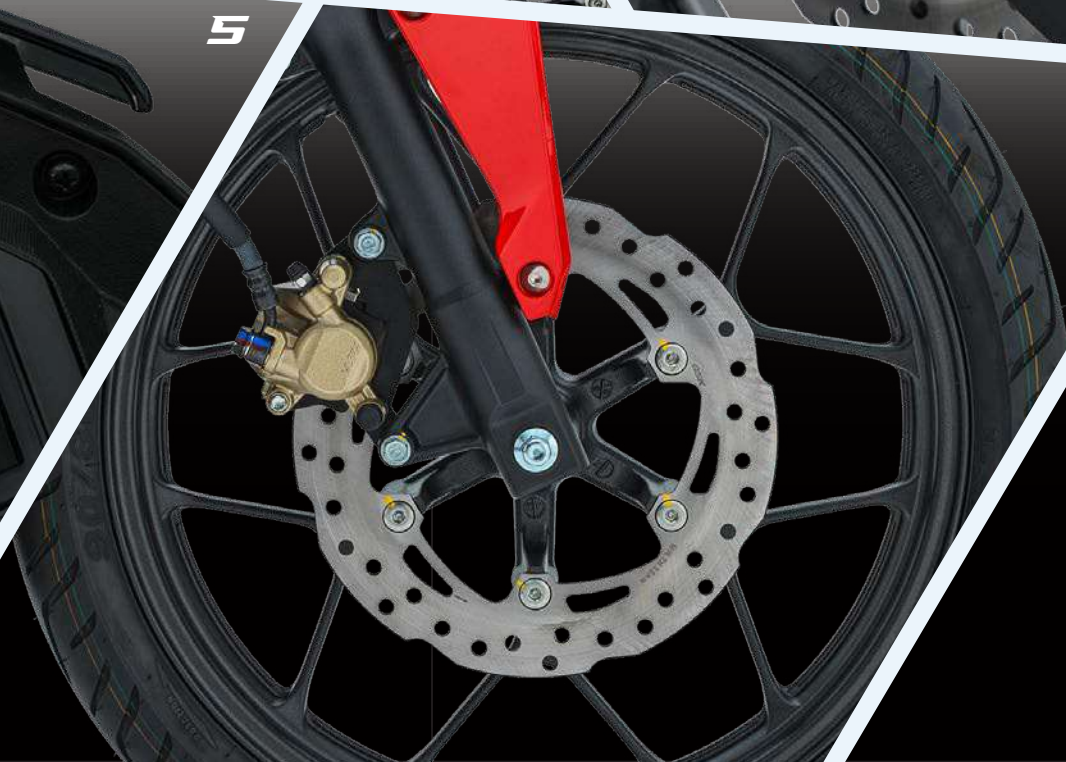
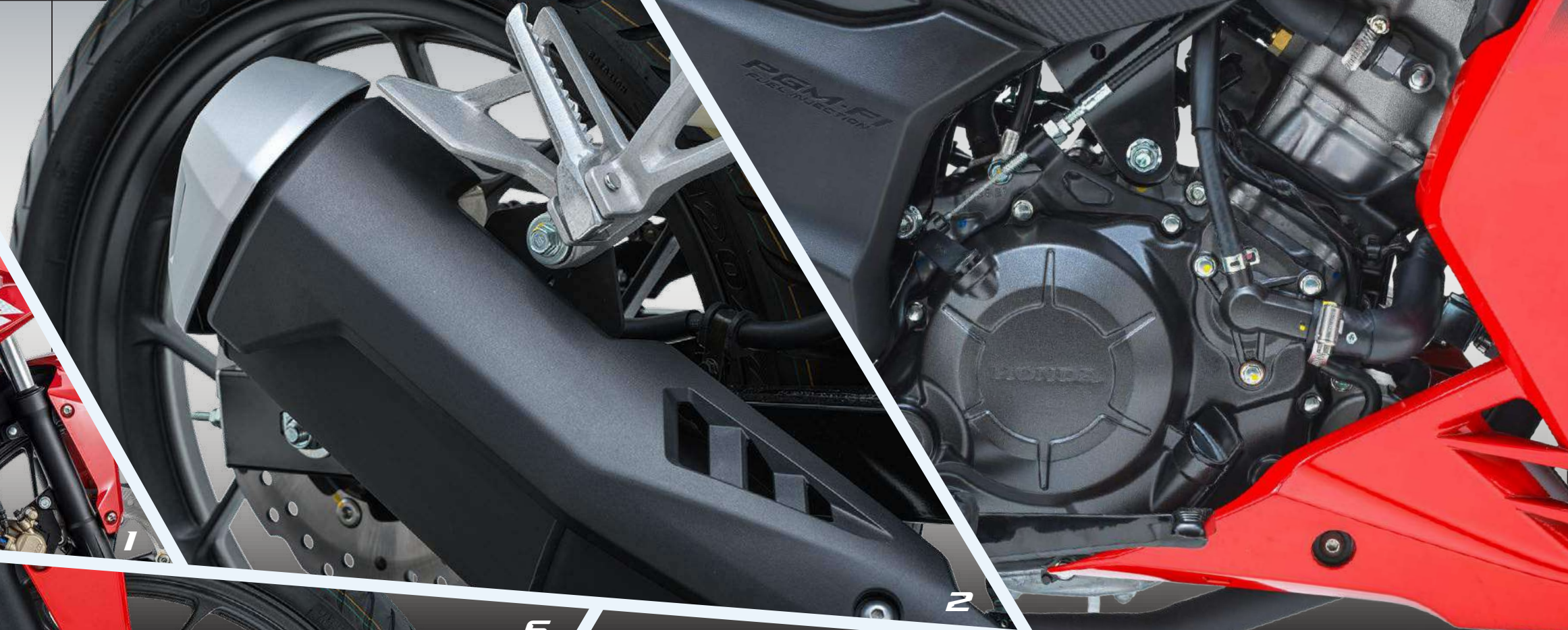

4 LAMPU DEPAN LED BERGAYA

Menyerlahkan lagi penampilan bergaya serta mempertingkatkan tahap keselamatan anda.

5 PANEL METER LCD DIGITAL

Panel meter LCD moden dan paparan berteknologi tinggi untuk tunggangan lebih efisien.

6 SISTEM BREK

Brek depan dan belakang menjanjikan keselesaan dan keyakinan semasa tunggangan anda.